

راهنمای استفاده از غذا ساز

Food proc 0925

نصب تیغه چندکاره

تیغه ی چند کاره تنها در کاسه ی اصلی قابل استفاده است .

1. تیغه را بر روی محور قرار دهید .

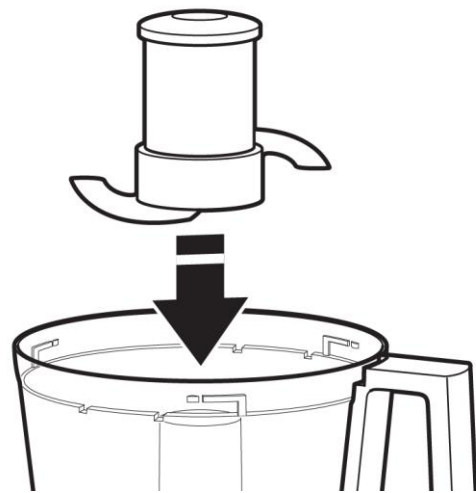

3. تیغه را آرام به سمت پایین فشار دهید تا زمانی که قفل شود. تیغه باید به محکمی در مرکز کاسه قرار بگیرد.

2. تیغه را بچرخانید تا در جای خود محکم شود.

4. کاور کاسه را نصب کنید و مطمئن شوید که در جای خود محکم شده است. (بخش نصب کاور را مشاهده فرمائید)

نصب کاسه کوچک و تیغه کوچک

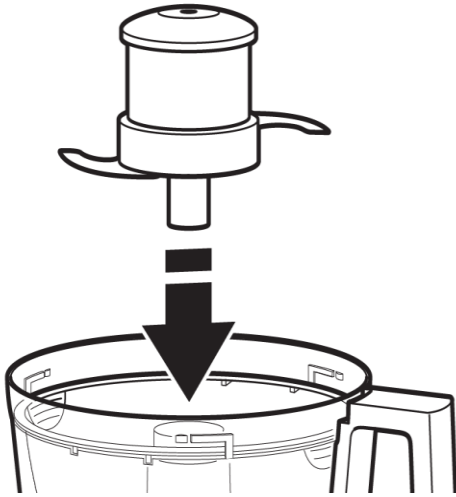

2. تیغه کوچک را درون کاسه قرار دهید . شاید نیاز باشد که آن را بچرخانید تا در جای خود محکم شود سپس به آرامی آن را به پایین فشار دهید تا قفل شود.

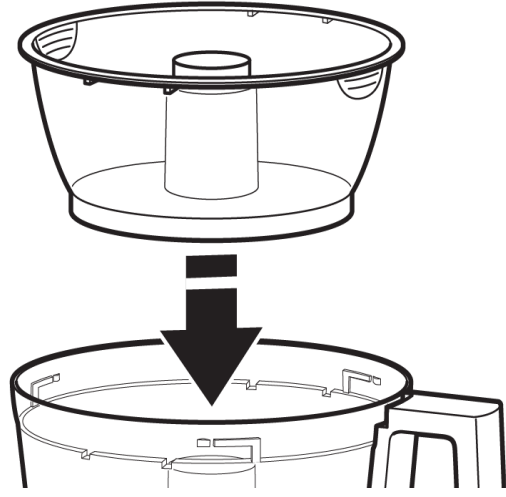

1. کاسه ی کوچک را داخل کاسه ی اصلی در بالای محور قرار دهید . بچرخانید تا اینکه لبه ی آن در داخل دندان‌های بالای کاسه اصلی گیر کند.

3 کاور کاسه را نصب کنید و مطمئن شوید که در جای خود محکم شده است .

4. جهت برداشتن کاسه ی کوچک ابتدا تیغه را مستقیم به سمت بالا بکشید سپس کاسه ی کوچک را به سمت بالا بکشید و با استفاده از دو انگشت ، لبه ی آن را بگیرید و خارج کنید.

طرز استفاده از feed tube (مجرای تغذیه) سه در یک

ابزار Feed tube (مجرای تغذیه) سه در یک دارای سه عدد پوشر (کوبگر) است . از کل پوشرها برای تهیه مواد غذایی با اندازه بزرگ یا از قسمت داخلی برای اندازه ی متوسط و از feed tube کوچک برای تهیه ی مواد غذایی کوچک استفاده می شود . جهت برش یا خرد کردن مواد غذایی با اندازه ی کوچک پوشر سوم را داخل feed tube قرار دهید. برای تهیه مواد غذای کوچک و نازک همچون هویج یا ساقه ی کرفس از پوشر و feed tube کوچک استفاده کنید . زمانی که از feed tube کوچک استفاده نمی کنید مطمئن شوید که پوشر کوچک در جای خود محکم شده است . جهت اضافه کردن مایعاتی همچون روغن و یا دیگر افزودنی های مایع ، پوشر کوچک را از مایع دلخواهتان پر کنید . سوراخی که در زیر پوشر قرار دارد مایع را به آرامی و در مدت زمان مشخصی به ترکیبات داخل کاسه اضافه می کند .

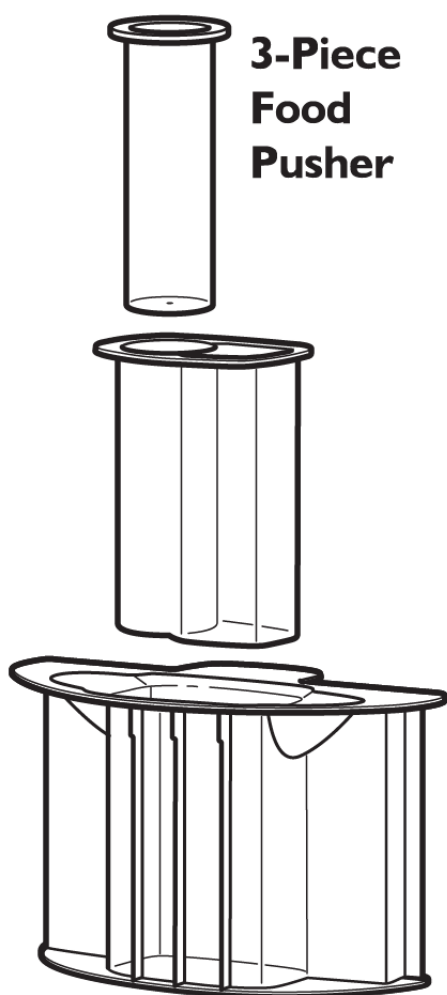

هشدار

خطر تیغه ی چرخشی

همیشه از پوشر استفاده کنید

انگشتان خود را خارج از ورودی نگه دارید

دور از دسترس کودکان نگه دارید

عدم پیروی از این دستورالعمل منجر به بریدگی می شود.

پیش از استفاده از غذا ساز مطمئن شوید کاسه ی اصلی ، تیغه و کاور کاسه به درستی بر روی پایه نصب شده اند . (بخش نصب غذا ساز را مشاهده فرمایید.)

حداکثر سطح مایع

این خط بر روی کاسه نشان دهنده ی حداکثر سطح مایعاتی است که میتوانید در غذا ساز تهیه کنید .

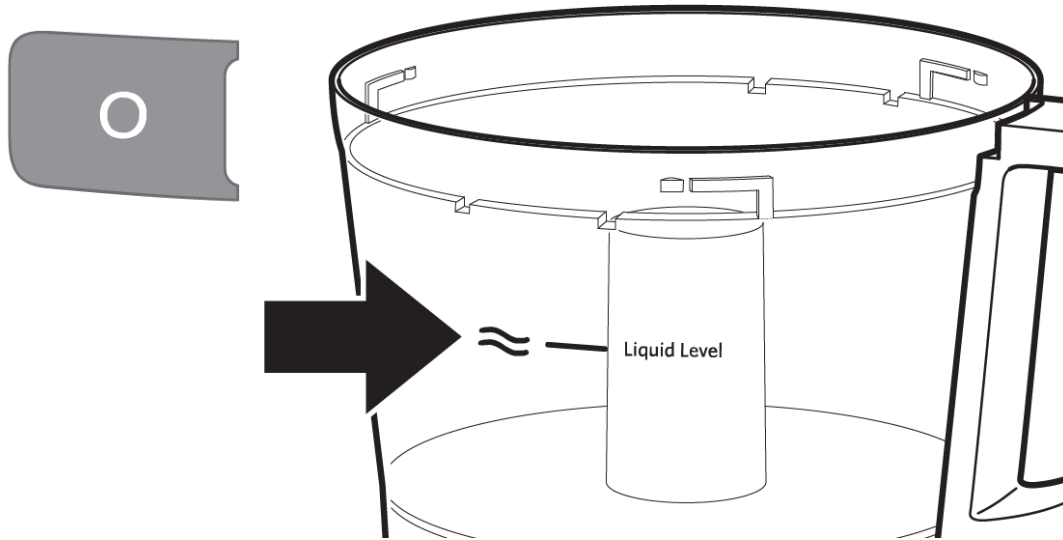

طرز استفاده از دکمه ی کنترل سرعت 1 و 2

1. جهت روشن کردن غذا ساز دکمه ی سرعت 1 را فشار دهید (سرعت پایین برای مواد غذایی نازک و نرم) و یا دکمه ی سرعت 2 را فشار دهید (سرعت بالا برای مواد غذایی ضخیم و سخت) . غذا ساز به طور مداوم کار خواهد کرد و چراغ نشانگر آن روشن خواهد ماند .
2. جهت توقف غذا ساز دکمه ی 0 را فشار دهید . چراغ نشانگر خاموش می شود و تیغه ها در کمتر از ثانیه ای متوقف خواهند شد .
3. پیش از آن که کاور کاسه را بردارید اجازه بدهید تیغه ها کاملا متوقف شوند . پیش از آن که کاسه را بردارید مطمئن شوید غذا ساز خاموش است و یا به پریز برق متصل نیست .

توجه :

در صورتیکه غذا ساز بی دلیل متوقف شد ، کاسه و کاور کاسه را خوب بررسی کنید و مطمئن شوید که در جای خود قفل شده اند.

طرز استفاده از دکمه ی پالس (حالت ضربانی)

دکمه ی پالس امکان کنترل دقیق مدت زمان و دفعات تکرار را به شما میدهد . کفییست که در بالاترین سرعت دکمه پالس را فشار داده و نگاه دارید و برای توقف آن دکمه را رها کنید.

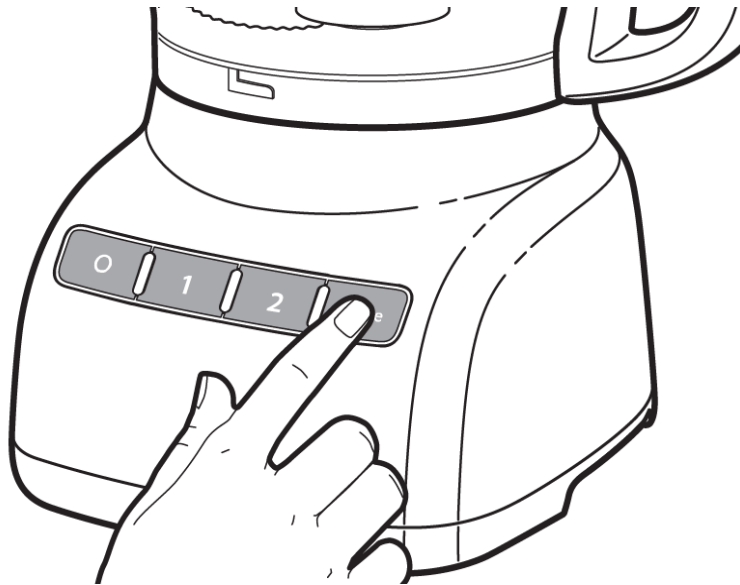

هشدار :

خطر بریدگی

تیغه ها را با احتیاط حمل کنید .

عدم پیروی از این دستورالعمل منجر به بریدگی می شود .

جداسازی قطعات غذا ساز

1. دکمه ی 0 یا خاموش را فشار دهید .
2. پیش از جدا سازی دو شاخه را از پریز بکشید .

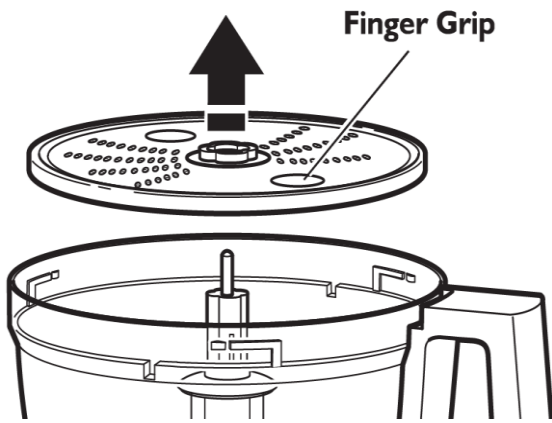

4. اگر از دیسک استفاده کرده اید آن را پیش از خارج کردن کاسه بردارید. دیسک را با دو انگشت نگه دارید به سمت بالا بکشید، سپس آداپتور را خارج کنید.



3. کاور کاسه را به سمت چپ بچرخانید و بردارید.



7. تیغه ی چند کاره می تواند پیش از خالی کردن کاسه از ترکیبات خارج گردد. از آنجایی که ممکن است تیغه همچنان در جای خود قفل باشد، ترکیبات را خالی کنید و برای پاک کردن آن از روی تیغه از یک کارتدک کمک بگیرید و در نهایت تیغه را خارج کنید.

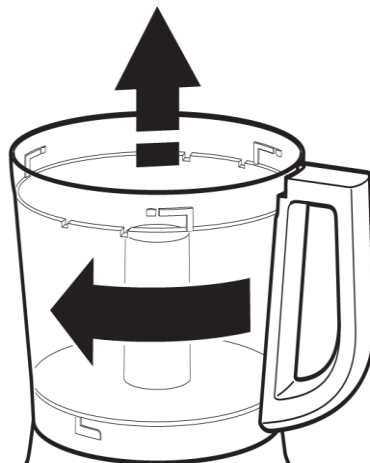

6. کاسه ی اصلی را به سمت چپ بچرخانید و از روی پایه باز کنید.

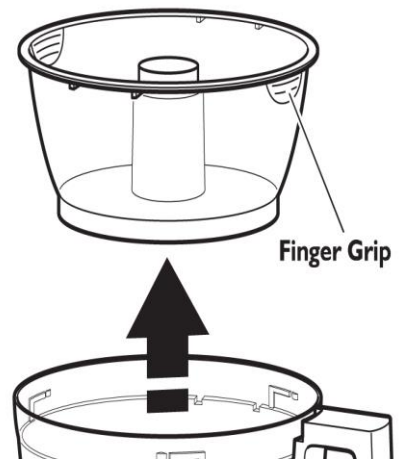

5. اگر از کاسه ی کوچک استفاده می کنید آن را با کمک انگشتان از لبه ی کاسه ی اصلی جدا کنید و بردارید.